

Precision Parts

MOULDART

GmbH



Ihr Partner für Bauteil-Beschaffung
im Maschinenbau und Kleinserienproduktion.

*Your partner for component sourcing
of mechanical machining parts and
small-quantity production.*

UNSERE EXPERTISE - ZEICHNUNGSTEILE

Wir liefern Drehteile, Frästeile, Feingussteile, Schmiedeteile und Schweißbaugruppen mit spanender Bearbeitung, die nach Ihren Zeichnungsvorgaben gefertigt werden.

OUR EXPERTISE - DRAWING PARTS

We supply turned parts, milled parts, investment casting parts, forged parts, and welded assemblies with machining processes according to your drawings and specifications.



FRÄSTEILE

3-Achs-, 4-Achs- und 5-Achs- Bearbeitungszentren stehen bei unseren Lieferanten bereit, um Ihre Bauteile zu fertigen. Unser Hauptfokus liegt hier auf Bauteilen, die in einen Bauraum von bis zu 800 x 600 x 500mm LxBxH passen. Maximal können wir aber Bauteile mit Abmessungen bis zu 3.000 x 1.600 x 900mm LxBxH liefern, bei 5-Achsenfertigung bis maximal 1.000 x 650 x 800mm.

MILLINGPARTS

3-axis, 4-axis and 5-axis machining centers are available at our suppliers to manufacture your components. Our main focus here is on parts that fit into an area of up to 800 x 600 x 500mm LxWxH. However, we can supply components with maximum dimensions of 3,000 x 1,600 x 900mm LxWxH, 5-axis manufacturing with maximum dimension 1,000 x 650 x 800mm.



DREHTEILE

Bei der Drehteilbearbeitung liegt unser Fokus auf den Abmessungen bis Durchmesser 500mm und einer Länge bis 1.500mm. Abweichende Größen sind im Detail zu klären, bitte beachten Sie, dass der maximale Durchmesser 1.020mm beträgt. Die Materialgruppen gehen von technischen Kunststoffen über Aluminium und Kupferlegierungen bis hin zu C-Stahl und Edelstahl.

TURNED PARTS

For turning part machining, our focus is on dimensions up to 500mm diameter and a length of up to 1,500mm. Other sizes have to be clarified in detail, please take 1,020mm as maximum diameter. Groups of materials range from engineering plastics, aluminum and copper alloys to carbon steel and stainless steel.



ÖBERFLÄCHEN-BEHANDLUNG

Ob Schleifen, Polieren, Härten, Beschichten oder Beschriften wir erfüllen Ihre Anforderungen. Einige Beispiele: Nitrieren, Tenifer, Manganphosphat, Eloxieren, Hartcoatieren, PTFE-Beschichten, galvanische Beschichtungen, Lackieren, Pulverbeschichten, Lasergravieren und viele weitere.

COMPONENT FINISHING

Whether grinding, polishing, hardening, coating or marking, we can meet your requirements. Here are some examples: Nitriding, tenifer, manganese phosphate, anodizing, hard coating, PTFE coating, electroplating, painting, powder coating, laser engraving and many more.

UNSERE LEISTUNGEN

Qualifizierte Lieferantenauswahl für Ihre Bauteile, technische Betreuung und Fertigungsbegleitung Ihrer Aufträge, logistische Organisation und Monitoring Ihrer Lieferungen. Unser Team in Deutschland steht für Ihre Anliegen zur Verfügung und unser Team in China verfolgt Ihre Vorgaben Vorort.

Unsere Stärke liegt hierbei in der Beschaffung von Kleinmengen bishin zu mittleren Seriengrößen von 500 Stück. Natürlich finden wir darüber hinaus auch passende Lieferanten für Sie.

Profitieren Sie von unseren Erfahrungen in der Zusammenarbeit mit Lieferanten in Asien und in der Logistikabwicklung nach Europa.

OUR SERVICES

Selected and qualified suppliers for your components, technical support and manufacturing supervision of your orders, organizing and monitoring the logistics of your deliveries. Our team in Germany is in charge of your requirements and our team in China follows up on your requests on site.

Our strength lies in the sourcing of small to medium-sized quantities, ranging from 1 to 500 pieces. Furthermore, we can also find suitable suppliers for your additional specific needs.

Benefit from our experience in collaborating with suppliers in Asia and in handling logistics into Europe.

BESCHAFFUNG

Sie sind auf der Suche nach speziellen Lieferanten für mechanische Komponenten? Wir bieten Lösungen mit passenden Lieferanten aus unserem Netzwerk und führen den kompletten Beschaffungsprozess für Sie durch.

SOURCING

You are looking for special suppliers in mechanical components? We offer solutions with suitable suppliers from our network and carry out the complete supply process for you.

TECHNISCHE UNTERSTÜTZUNG

Neben den kaufmännischen Themen im Beschaffungsprozess legen wir großen Wert auf die technische Betreuung, hierfür klären wir technische Details und Spezifikationen mit den Lieferanten und verfolgen deren Umsetzung mit unseren Technikern.

TECHNICAL SUPPORT

Beside commercial topics in sourcing process, we take great care and importance to technical support. Therefore, we clarify technical details and specifications with suppliers and follow up on their implementation with our technicians.

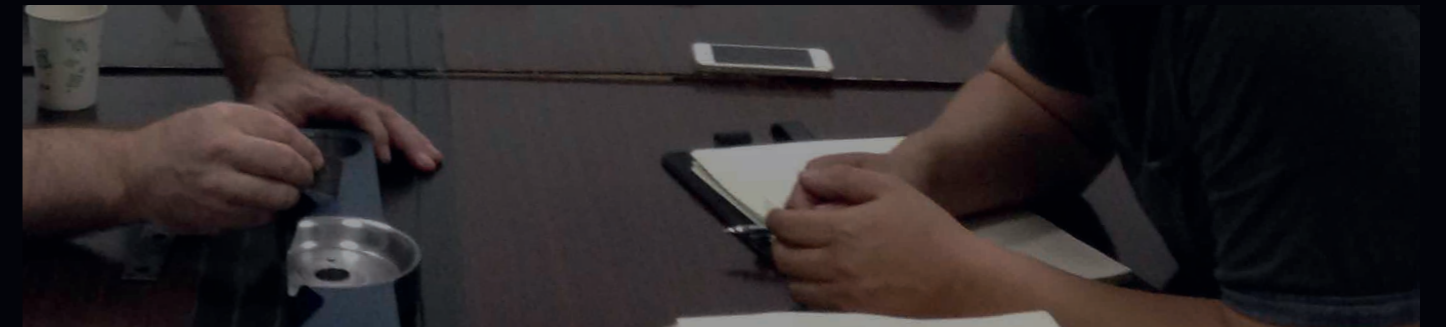

LOGISTIK ➔

Wir bieten Ihnen effiziente Logistiklösungen und optimierte Versandprozesse mit ausgewählten Logistikpartnern. Hierbei kümmern wir uns um alle Themen vom Transport über Import und die termingerechte Anlieferung Ihrer Ware.

LOGISTICS

We offer efficient logistics solutions and optimized shipping processes with selected logistic partners. We take care of all issues from transport to import and on-time delivery of your goods.

AUDIT 🎤

Durch regelmäßige Auditierung unserer Lieferanten stellen wir sicher, dass diese konstant unseren Anforderungen an Qualität und Termintreue erfüllen. Die Auditierung erfolgt durch unseren QMB.

AUDIT

We regularly audit our suppliers to ensure that they consistently meet our requirements for quality and on-time delivery. The auditing is carried out by our QM.

QUALITÄTSSICHERUNG ✕

Unter der Leitung unseres QMB führt unser QS-Team in China Kontrollen der Lieferanten und deren Prüfprozesse durch. Damit sorgen wir für eine qualitativ hochwertige Bauteillieferung.

QUALITY ASSURANCE

Under coordination of our QM, our QA team in China carries out inspections of suppliers and their inspection processes. In this way, we ensure a high-quality supply of products.

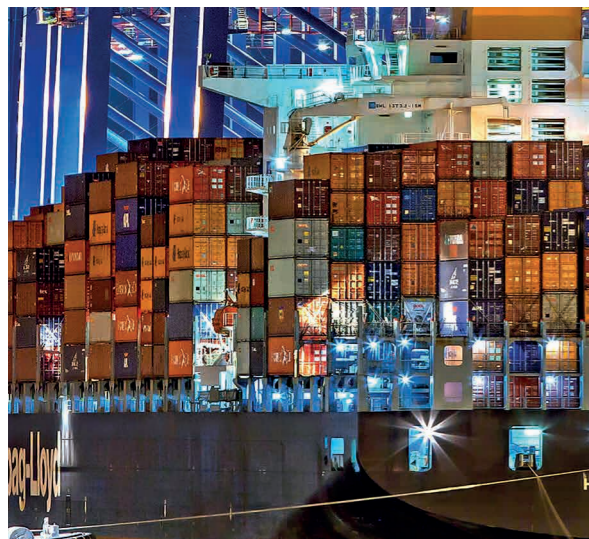

Precision Parts

MOULDART

GmbH

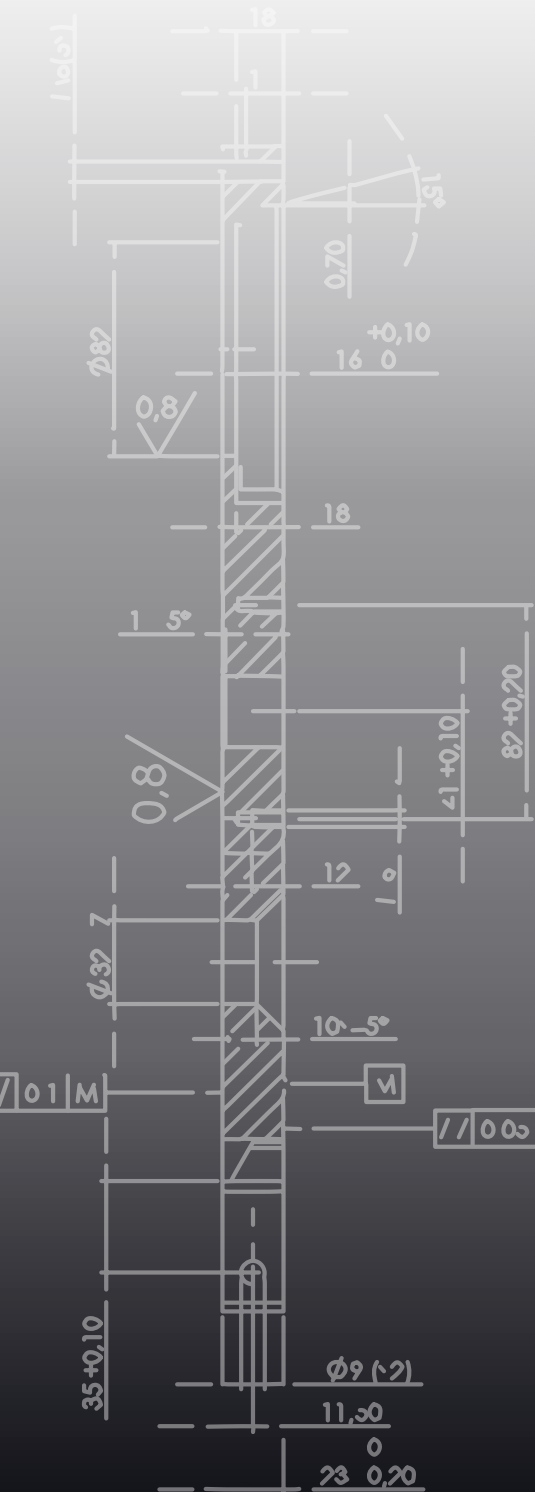

Zögern Sie nicht, uns zu kontaktieren, wir sind darauf spezialisiert, maßgeschneiderte Lösungen für all Ihre Projekte zu entwickeln und umzusetzen.

Do not hesitate to contact us, we are specialized in developing and implementing customized solutions for all your purchasing projects.

Mouldart GmbH
Brückenstraße 6 · 59519 Möhnesee
+49 2924 87659-80
www.mouldart.de